

När som helst, var som helst.



En ny nivå av bekvämlighet

Batteridrivnen

INS-100 kan drivas både med uppladdningsbart batteri eller med AC 240V.

Kompakt design

Maximal arbetsyta med funktionell och kompakt design.

Mycket bra prisbild

Lättanvända funktioner ger enkel användning till ett mycket bra pris.

Noggrannhet 1/3000

Exakta värden är garanterade med superb 1/3000 noggrannhet.

Noll justering

"one-touch" noll justering skapar enkel användning.

Tarapåslag

Tara kan läggas på med hjälp av taraknappen.

Addera

Pris på flera varor kan adderas för samma kund.

Minnesfunktion

Tara och enhetspris lagras i minnet tills nya värden skrivs in.

Display på stolpe

INS-100 varianten med stolpe ger en bra synlighet för dina kunder.



Dimensioner

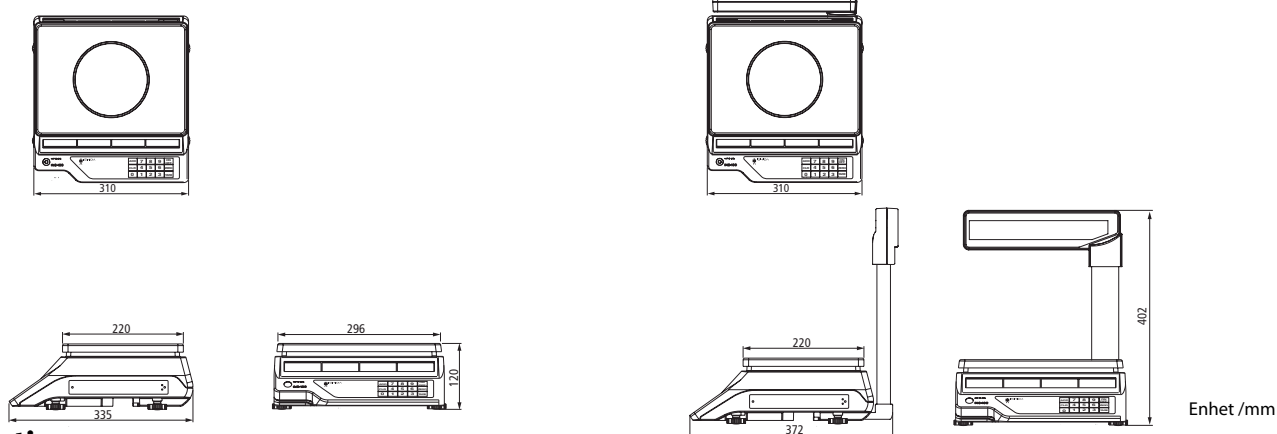

Specifikationer

ModellbeteckningINS-100
Kapacitet 15 kg/6 kg
Noggrannhet 1/3000
DisplayVikt: 5 siffror, Pris: 5 siffror, Tot pris: 6 siffror
Max tara vikt..... -9.995 kg (för viktkapacitet 15 kg)
-3.998 kg (för viktkapacitet 6 kg)
Power supply Uppladdningsbart Sealed Lead-Acid Batteri eller
AC 240V (+10%, -15%) 50 Hz

Arb. Temperatur..... -10°C till +40°C
Mått (mm)335 (D) x 310 (B) x 120 (H)
372 (D) x 310 (B) x 402 (H) med stolpe
Vikt..... Ca 3,5 kg (utan batteri)
Ca 4,7 kg (utan batteri) med stolpe



Wraptech

Lilla Nyängsgatan 5, SE-664 34 Grums, Sweden
Phone: +46(0)555 616 15 · Email: sales@ishidaretail.eu
Web: www.ishidaretail.eu

